

Produktdatenblatt

Artikelnummer: 83412012

LED Straßenleuchte Apollo 2 | 120 Watt | 4000K | 15.600lm | Neutralweiss
IP66 | Schutzklasse II | ohne Mastadapter

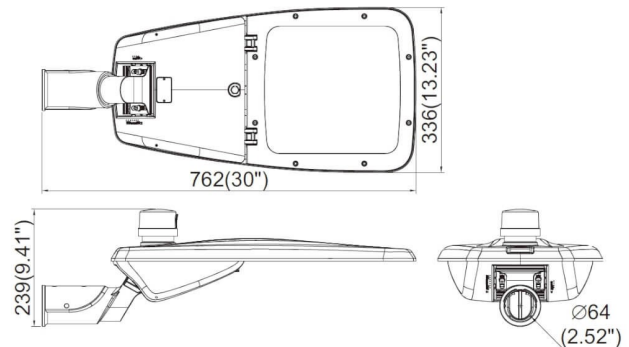

Produktbeschreibung

Die dimmbare Apollo LED Straßen- und Parkplatzleuchte (IP66) überzeugt mit besten Komponenten wie Nichia LED Chip und Tridonic Treiber.

Die Leuchte kann mit einem optionalen Tageslichtsensor an der Oberseite bestückt werden.

Adapter für 60 mm und 76 mm Mastaufnahmen sind optional verfügbar.
Im Lieferumfang ist kein Adapter enthalten!

Dimmung:

Die Apollo LED Straßenleuchte verfügt über ein dimmbares Tridonic Netzteil. Dieses kann wie folgt angesteuert werden:

- :: Potentiometer: 1 kOhm bis 100 kOhm entsprechen 10% - 100% Helligkeit
- :: Steuerspannung: 0 Volt bis 10 Volt entsprechen 10% - 100% Helligkeit
- :: Pulsweitsignal: Das Pulsweitsignal kann im Frequenzbereich von 0,3 bis 1kHz liegen

Lieferumfang:

- :: LED Straßenleuchte mit 2 Meter Anschlusskabel
- :: Dummyaufsatz für die Tageslichtsteuerung

Technische Daten

Leuchtentyp	LED Straßenleuchte
Leistung	120 Watt
Abstrahlwinkel	120° (breitstrahlend)
Stoßfestigkeitsgrad	IK08
Schutzart	IP66
Farbwiedergabewert Ra	> 70
ENEC-25	ja
Modellnummer	ST10-120
CE	ja
RoHS	ja
dimmbar	ja
Lichtstrom	15600 Lumen +/- 5%
Bemessungslichtausbeute	130 lm/W
LED-Chip	Nichia 3030
Anschlussleistung	124 Watt
Lebensdauer	200.000 Stunden (TA=30° / L70)
Betriebstemperatur	-30° - 50° C
Betriebsfrequenz	50...60 Hz
Länge Anschlusskabel	2 Meter
Netzspannung	100...277 Volt
Stromart	Wechselstrom (AC)
Powerfaktor (cos phi)	> 0,96
Schutzklasse	II
Dimmmethode(n)	1-10 Volt Steuerspannung
Abdeckung LED Chip	hochfestes Polycarbonat
Gehäuse	Aluminium Druckguss
Farbe	RAL 9006
Durchmesser der Aufnahme	optional 60 mm oder 76 mm Adapter
Abmessung (L x B x H)	762 x 336 x 239 mm
Produktgewicht	7900 g
Treiber	Tridonic
Überspannungsschutz	bis zu 10 kV
Ersatz für	400 Watt HQL-Leuchten
empfohlene Masthöhe	7 - 12 Meter
Montage	Mastansatz oder an Wandadapter
Serie	Apollo 2
Zolltarifnummer	9405109990 (LED Straßenleuchte)
Garantie	5 Jahre

Alle technischen Leistungsangaben können eine Abweichung von max. +/- 5 % aufweisen.

Weitere Bilder

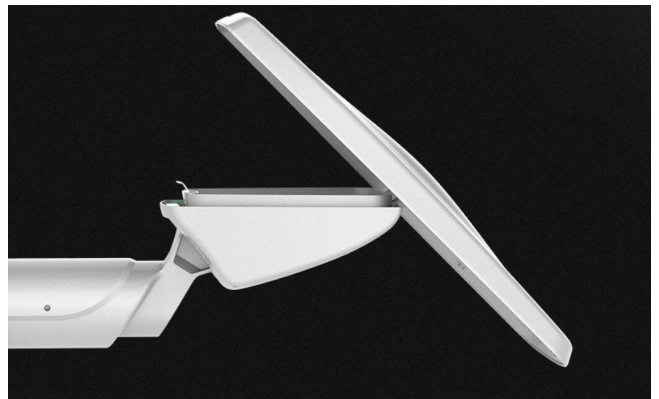

Energieverbrauchskennzeichnungslabel

